

直线轴承钢保系列

LMHP...LGA钢保持架-LMHP25LGA

参数信息:

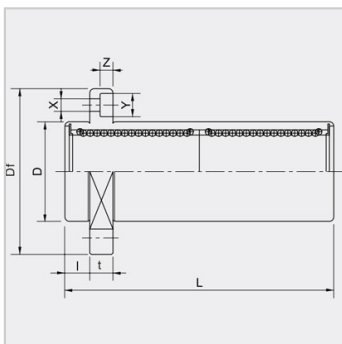
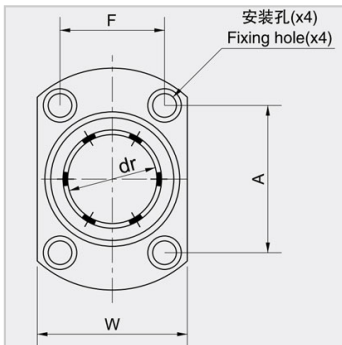
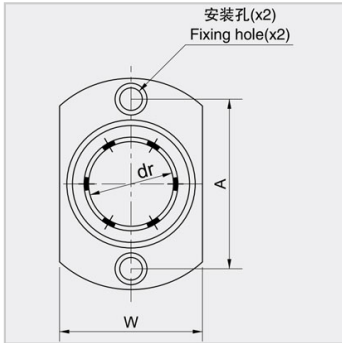

公称轴径mm :	25
加长导向椭圆法兰 :	LMHP25LGA
重量(g) :	649

主要尺寸和公差 :

drmm :	25
dr μ m :	0/-12
Dmm :	40
D μ m :	0/-19
Lmm :	112
L μ m :	0/-400
法兰mm :	8
法兰mm :	62
法兰 mm :	46
法兰 mm :	8
法兰mm :	40
法兰mm :	32
法兰mm :	5.5
法兰mm :	9
法兰mm :	5.1
偏心 μ m :	20
垂直度 μ m :	20

额定负荷 :

动负荷C N :	1560
静负荷 N :	3140