

直线轴承钢保系列

LMHP...LGA钢保持架-LMHP20LGA

参数信息:

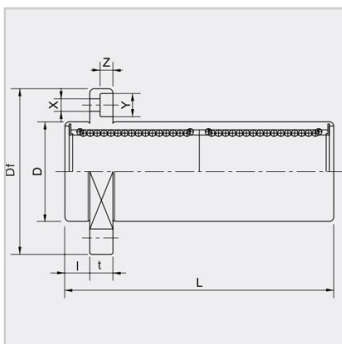
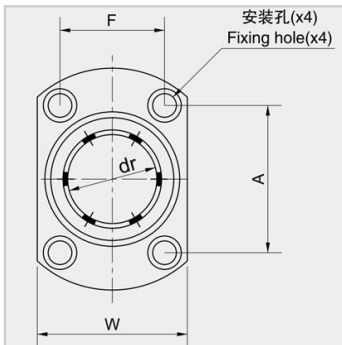
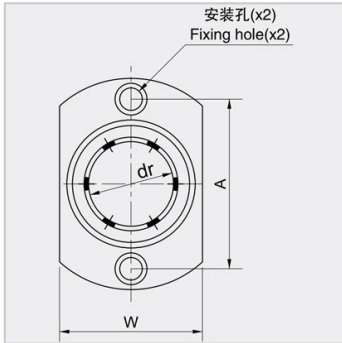

公称轴径mm :	20
加长导向椭圆法兰 :	LMHP20LGA
重量(g) :	27

主要尺寸和公差 :

drmm :	20
dr μ m :	0/-12
Dmm :	32
D μ m :	0/-19
Lmm :	80
L μ m :	0/-300
法兰mm :	8
法兰mm :	54
法兰 mm :	38
法兰 mm :	8
法兰mm :	36
法兰mm :	24
法兰mm :	5.5
法兰mm :	9
法兰mm :	5.1
偏心 μ m :	20
垂直度 μ m :	20

额定负荷 :

动负荷CN :	1400
静负荷 N :	2740