

直线轴承钢保系列

LMHP...LGA钢保持架-LMHP8LGA

参数信息:

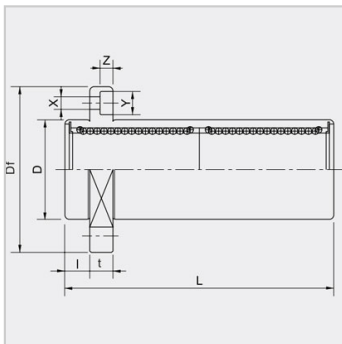
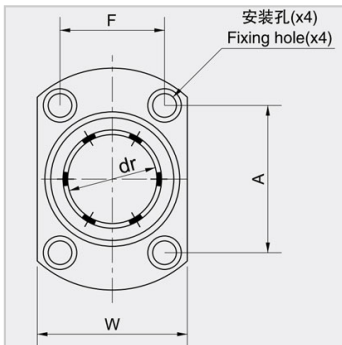
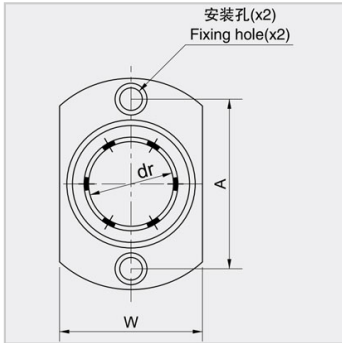

公称轴径mm :	8
加长导向椭圆法兰 :	LMHP8LGA
重量(g) :	51.6

主要尺寸和公差 :

drmm :	8
dr μ m :	0/-10
Dmm :	15
D μ m :	0/-13
Lmm :	45
L μ m :	± 300
法兰mm :	5
法兰mm :	32
法兰 mm :	21
法兰 mm :	5
法兰mm :	24
法兰mm :	
法兰mm :	3.5
法兰mm :	6
法兰mm :	3.1
偏心 μ m :	15
垂直度 μ m :	15

额定负荷 :

动负荷C N :	431
静负荷 N :	784