

直线轴承钢保系列

LMHP...LGA钢保持架-LMHP10LGA

参数信息:

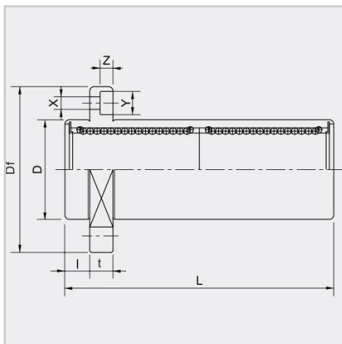
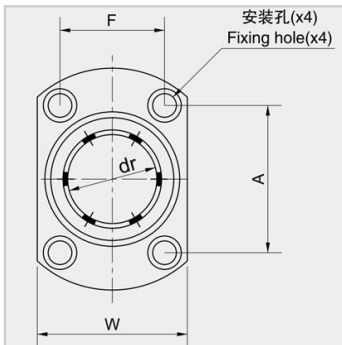
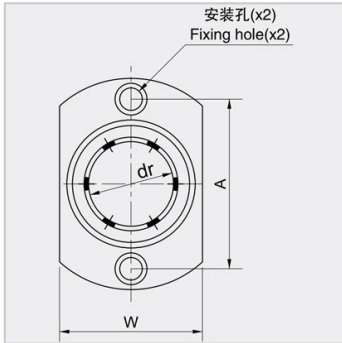

公称轴径mm :	10
加长导向椭圆法兰 :	LMHP10LG A
重量(g) :	95

主要尺寸和公差 :

drmm :	10
dr μ m :	0/-10
Dmm :	19
D μ m :	0/-16
Lmm :	55
L μ m :	± 300
法兰mm :	6
法兰mm :	40
法兰 mm :	25
法兰 mm :	6
法兰mm :	29
法兰mm :	
法兰mm :	4.5
法兰mm :	7.5
法兰mm :	4.1
偏心 μ m :	15
垂直度 μ m :	15

额定负荷 :

动负荷C N :	588
静负荷 N :	1100